



Aussergewöhnliche Produktivität:

- ⇒ 13.8 m Arbeitshöhe
- ⇒ Verfahrbarkeit in voller Arbeitshöhe
- ⇒ Maximale Tragfähigkeit : 350 kg
- ⇒ Ausfahrbare Plattform
- ⇒ Hohe Betriebszeit
- ⇒ Robust, Zuverlässig, einfache Wartung

Optimale Kompaktheit:

- ⇒ 1,20 m Breite
- ⇒ Abklappbares Geländer

350 kg / 3x
770 lbs

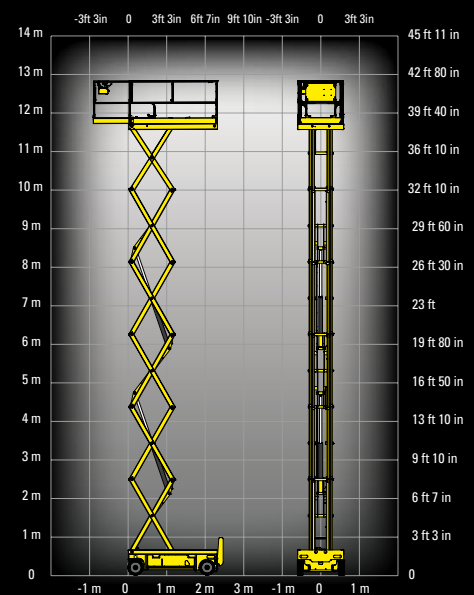

COMPACT14

ELEKTROSCHERENARBEITSBÜHNE

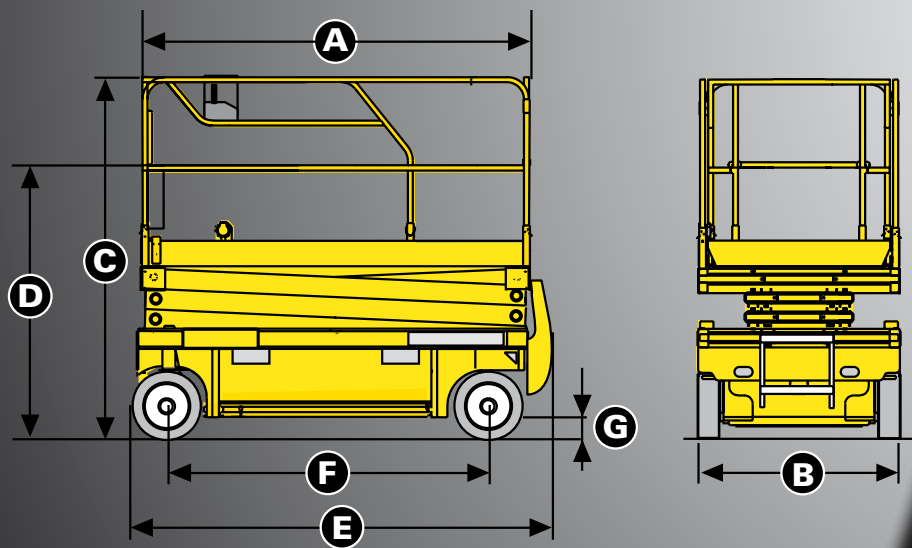

TECHNISCHE EIGENSCHAFTEN

COMPACT 14

Arbeitshöhe	13.8 m
Plattformhöhe	11.8 m
Maximale Tragfähigkeit	350 kg
A - Plattformlänge	2.3 m
Plattformlänge mit Ausschub	3.22 m
Plattformausschub	0.92 m
B - Plattformbreite	1.2 m
C - Höhe im eingefahrenen Zustand (mit Geländer)	2.5 m
D - Höhe im eingefahrenen Zustand (Plattform)	2.08 m
E - Länge	2.45 m
B - Breite	1.2 m
F - Radstand	1.86 m
G - Bodenfreiheit - Pothole aufgeklappt	13 cm
Bodenfreiheit - Pothole abgeklappt	2.3 cm
Fahrgeschwindigkeit	0.9 - 2.8 km/h
Verfahrbarkeit in maximaler Höhe bis	11.8 m
Maximale Steigfähigkeit	23 %
Neigungsmesser	2° / 3°
Hebe- und Senkzeit	66 s / 54 s
Wenderadius - außen	2.38 m
Abriebfreie Reifen	15x5
Batterien	24 V - 255 Amph (C5)
Tankkapazität des Hydrauliköls	25 l
Gesamtgewicht	3170 kg

STANDARDAUSSTATTUNG

- Kippschutz
- Batterieladeanzeige
- Proportionales Heben und Senken
- Abnehmbares Bedienpult auf der Plattform
- Einfache Wartung: alle Komponenten in einer Schublade
- Automatisches Abschalten des Batterieladegerätes
- Abriebfreie Bereifung
- Manuelles lösen der Bremse
- Schrägstandüberwachung
- Überlastüberwachung
- Manueller Notablass
- Gabelstapleraufnahme zur Verladung
- Abschlepp- und Kranösen
- Hupe
- Betriebsstundenzähler

OPTIONEN UND ZUBEHÖR

- Blinklicht
- Akustisches Fahrsignal
- Arbeitsscheinwerfer
- Steckdose im Arbeitskorb
- Biologisch abbaubares Hydrauliköl
- Zentrales Batteriebefüllsystem



Haulotte 
GROUP