

STAR 6 CRAWLER

VERTIKALMASTBÜHNEN

TECHNISCHE EIGENSCHAFTEN

STAR 6 CRAWLER

| | |
|--|------------------------|
| Arbeitshöhe | 5.8 m |
| Plattformhöhe | 3.8 m |
| Maximale Tragfähigkeit - innen | 200 kg (2 pers.) |
| Maximale Tragfähigkeit - außen | 200 kg (1 pers.) |
| Plattformgröße | 0.74 m x 1.0 m |
| Plattformgröße mit Verlängerung | 0.74 m x 1.44 m |
| A Gesamtlänge | 1.44 m |
| B Gesamtbreite | 0.76 m |
| C Höhe im eingefahrenen Zustand | 1.72 m |
| E Bodenfreiheit | 6 cm |
| Proportionale Fahrgeschwindigkeit | 0.8 - 2.2 km/h |
| Äußerer Wenderadius | 1.25 m |
| Neigungsalarm | 1.5° / 3° |
| Steigfähigkeit | 25 % |
| Verfahrbarkeit in maximaler Höhe bis | 0.7 m |
| Nicht-markierende Raupen | 180 x 72 x 43 |
| Antrieb | 2 x 12 V - 115 Ah (C5) |
| Kapazität der Hydraulikanlage | 5 l |
| Gesamtgewicht | 1 175 kg |

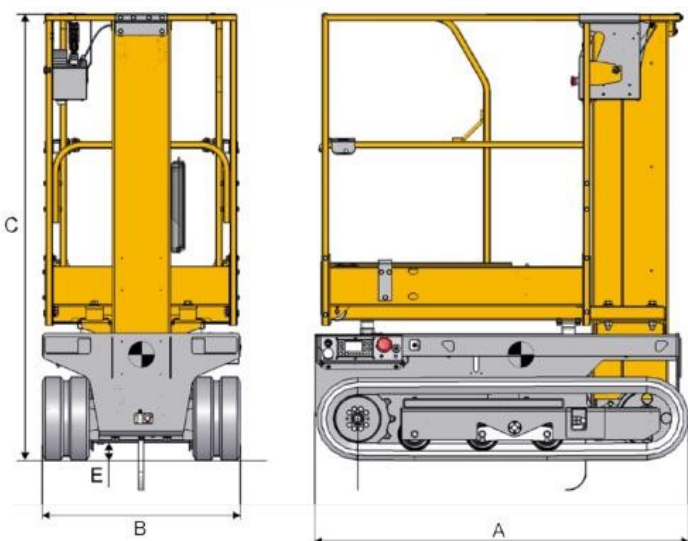

STANDARD AUSSTATTUNG

- > Bürstenloser AC-Elektromotor 24 V
- > Batterieladegerät (20 A)
- > Wartungsfreie Batterien 12 V / 115 Ah
- > Batterieladestandanzeige
- > Haulotte Activ'Screen
- > Gabelstaplerösen
- > Hebeösen
- > Zugang mit Klapp-Riegel
- > Zwei Geschwindigkeiten
- > 2 nicht-markierende, motorisierte und lenkende Raupen
- > Betriebsstundenzähler
- > Hupe
- > Akustisches Fahrsignal
- > Notstopp auf Korb- und Bodenhöhe
- > Senkvorrichtung
- > Handpumpe für den Korbbhub
- > Kontrollstationen auf Korb- und Bodenebene
- > Mobiles Bedienpult oben
- > 2 Sicherheitsgurthaken im Korb
- > Plattform-Erweiterung 0,4 m

OPTIONEN UND ZUBEHÖR

- > Abschließbarer Batterieschalter
- > Schutzabdeckung aus Kunststoff für das obere Bedienpult
- > Steuerknüppel-Schutz
- > Not-Aus-Pedal
- > Blinklicht
- > Hydrauliköl für kalte Länder
- > Biologisch abbaubares Hydrauliköl

