

LEISTUNG

Arbeitshöhe, max.	14,70 m
Plattformhöhe, max.	12,70 m
Seitliche Reichweite, max. (200 kg)	7,60 m
Übergreifhöhe Gelenkpunkt, max.	5,40 m
Korblast, max.	200 kg
Korbarm, beweglich	-
Schwenkbereich, max.	355 °
Abstützbar bis Geländeneigung, max.	13,0 ° / 23,0 %
Fahrwerk, höhen- und breitenverstellbar	12 / 18 cm
Steigfähigkeit, max.	16,7 ° / 30,0 %
Böschungswinkel, max.	16,7 ° / 30,0 %
Fahrgeschwindigkeit, max.	1,0 km/h

ABMESSUNGEN*

Arbeitskorb (Höhe) (A)	1,10 m
Arbeitskorb (Länge) (B)	1,40 m
Arbeitskorb (Breite) (C)	0,70 m
Baulänge (D)	5,25 m
Baulänge ohne Arbeitskorb (E)	4,52 m
Bauhöhe (F)	1,99 m
Baubreite, min. (G)	0,78 m
Bodenfreiheit, max. (H)	0,42 m
Kette (Länge x Breite) (I)	1,33 m x 0,18 m
Abstützfläche (Länge) (J)	3,61 m
Abstützfläche (Breite) (K)	3,15 m
Abstützteller Ø	0,18 m

GEWICHT*

Gesamtgewicht	1803 kg
Nutzlast im Fahrzustand	4,69 kN/m ²
Nutzlast in Arbeitsposition	1,98 kN/m ²
Punktbelastung unter Abstützteller, max.	12,80 kN

ANTRIEB

Standardantrieb:	
■ Elektromotor	(230 V, 12,9 A, 2,2 kW)
■ Verbrennungsmotor (Diesel)	Hatz 1B30 (5,4 kW / 7,3 PS)
Tankinhalt (Dieselmotor)	5,0 l

EINSPEISUNG

Elektr. Anschlusswerte, max.	230 V / 16 A
------------------------------	--------------

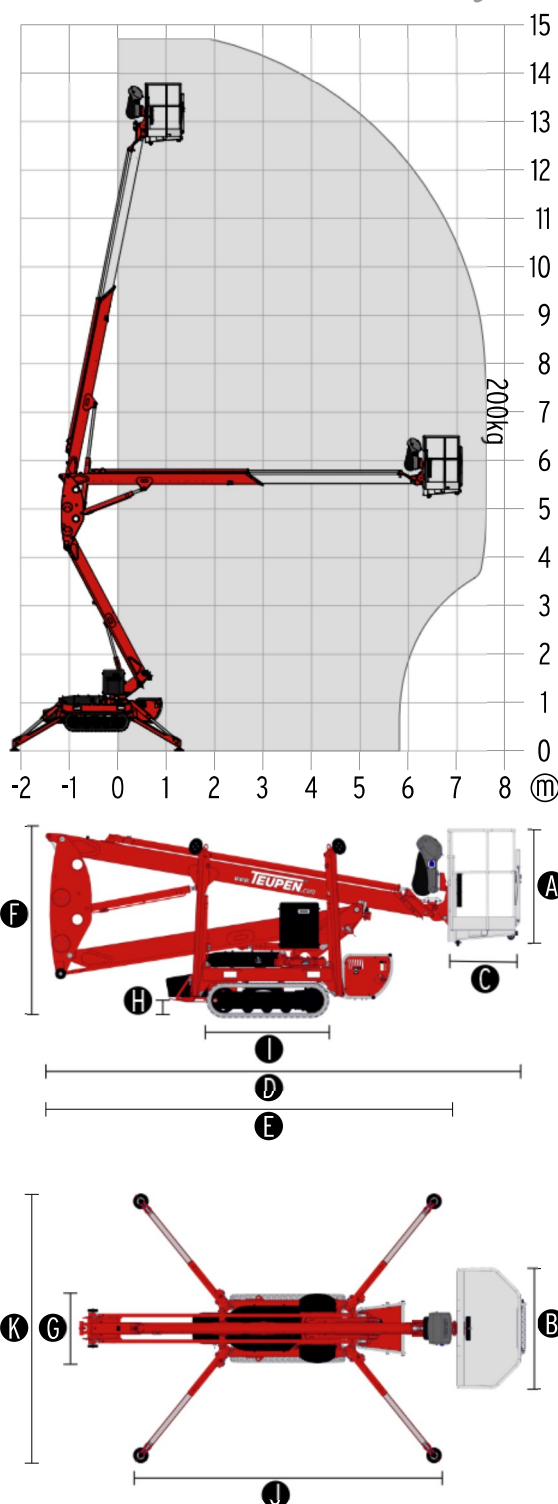

NORMEN

2006/42/EG-Maschinenrichtlinie
(Harmonisierte Norm EN280:2001 + A2:2009); 2004/108/EG (EMV)
2000/14/EG (Geräuschemissionsrichtlinie)

* Die technischen Daten können +/- 3 % von den angegebenen Werten abweichen.
* Das Gewicht und die Abmessungen können je nach Option und Zubehör variieren.
**Option